

OPCIÓN 1:

SUPERFICIE CUBIERTA= 71 m<sup>2</sup>

SUPERFICIE SEMICUBIERTA= 61 m<sup>2</sup>

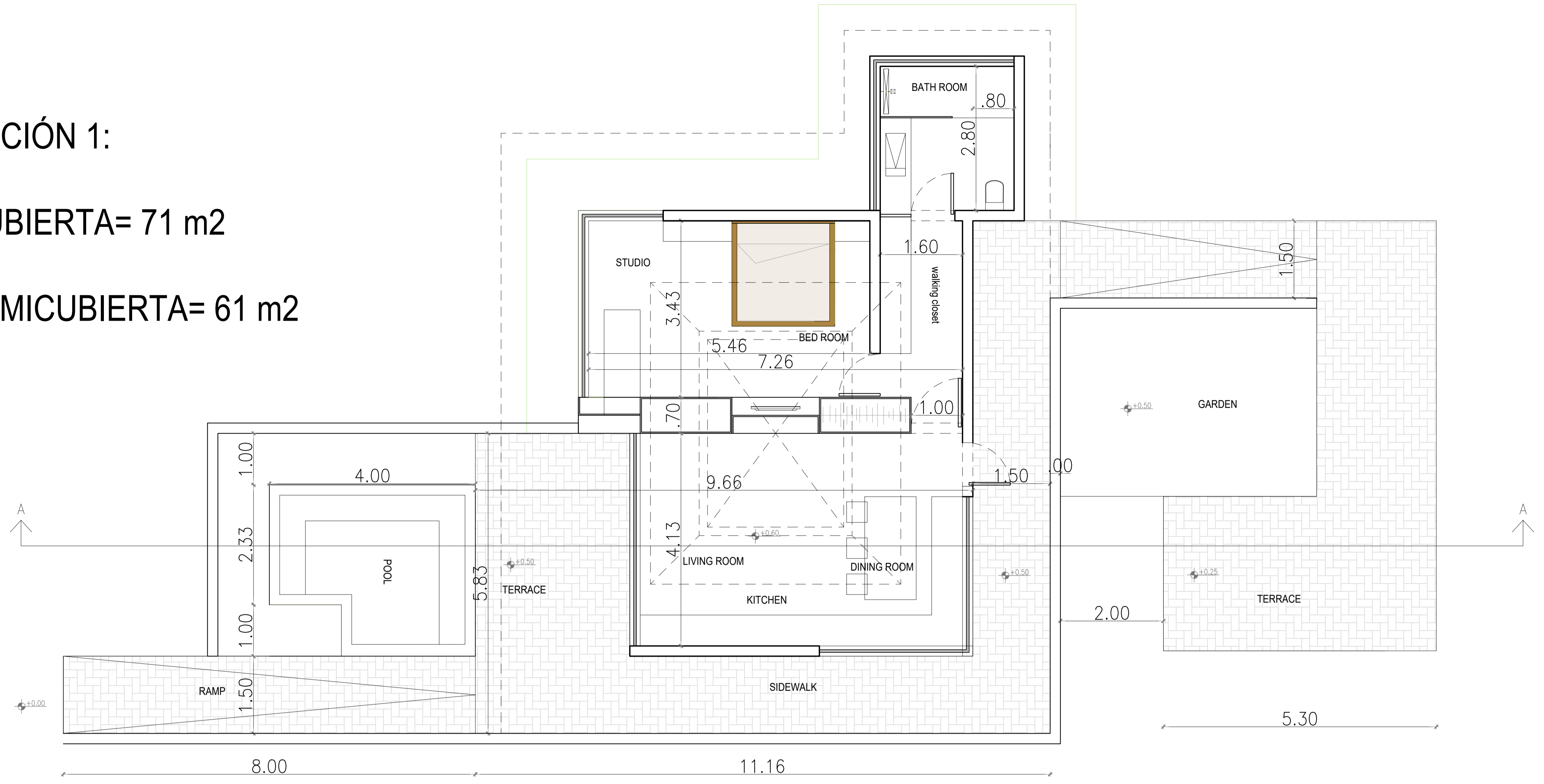

PLANTA ARQUITECTONICA

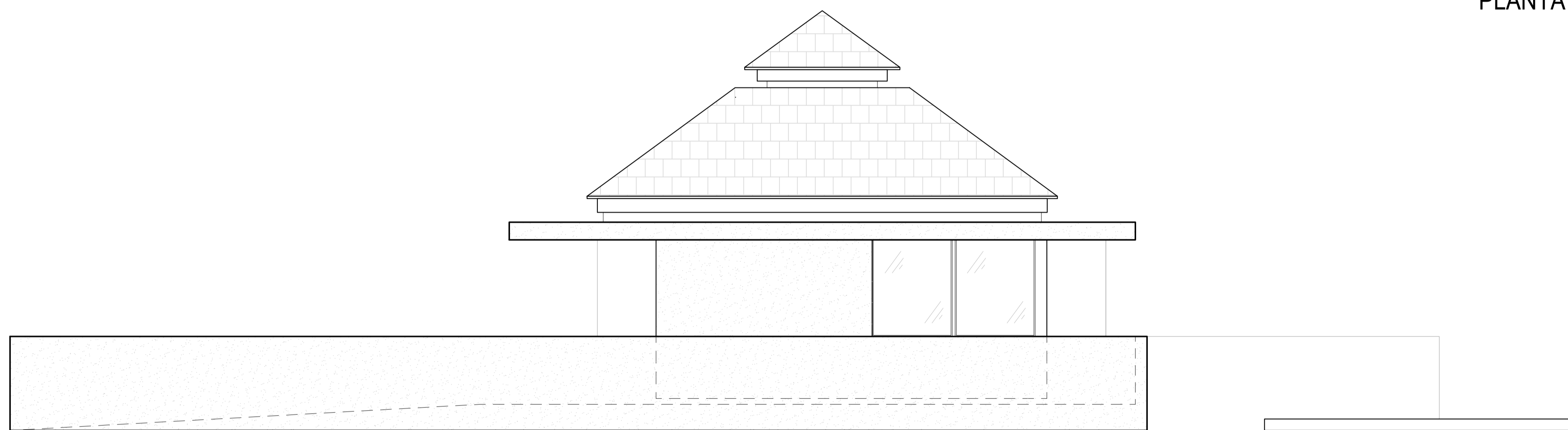

VISTA LATERAL RAMPA

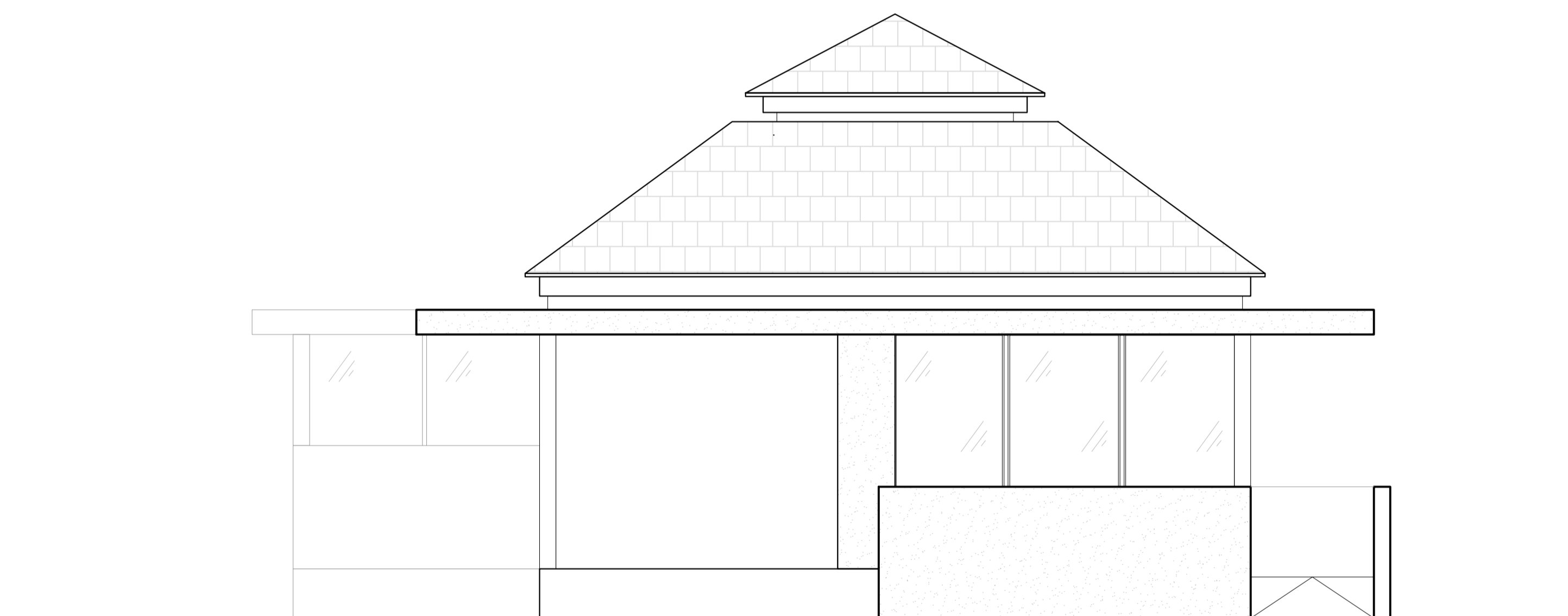

VISTA FRONTAL INGRESO

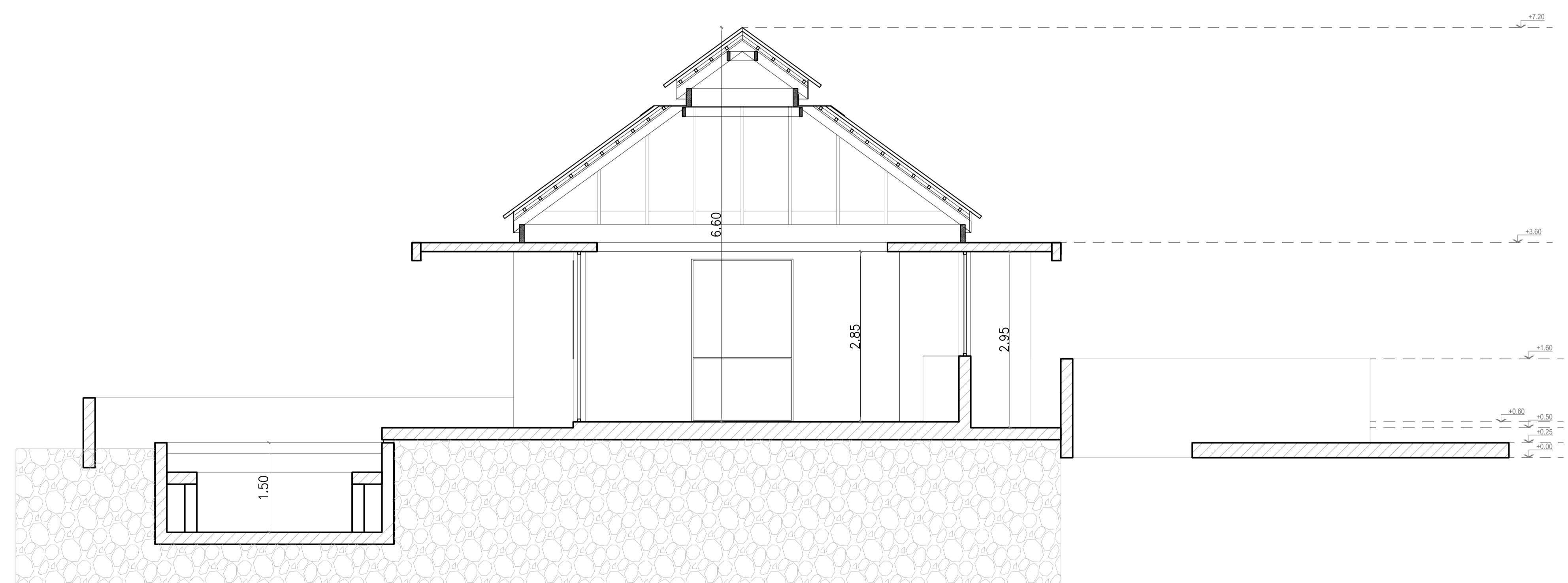

CORTE A-A



RUC 155694120-2-2020 DV5  
 BOCAS DEL TORO, ISLA COLON, PANAMA  
 CELULAR +507 69029717  
 info@az-design.studio

PROHIBIDA SU REPRODUCCION

PLANO ORIGINAL PROPIEDAD INTELECTUAL DE  
 AZ DESIGN STUDIO, SE PROHIBE SU  
 REPRODUCCION TOTAL O PARCIAL, ASI COMO  
 TAMBIEN EL USO DE SU CONTENIDO SIN  
 PREVIO CONSENTIMIENTO ESCRITO.

FIRMA DE DIR. DE OBRAS Y CONSTRUC. MUNICIPALES:

PROYECTO:

UBICACION: B.O. ORECK, BOCAS DEL TORO, PANAMA

PROPIETARIO:

FIRMA DE REPRESENTANTE LEGAL:

DISEÑO ARQ.: AZ DESIGN STUDIO S.A.

DISEÑO:

DIBUJADO:

FECHA (DD-MM-AA): 20-04-2023

ADENDAS Y REVISIONES (DD-MM-AA):

CONTENIDO:

PROYECTO:

LAS MOLAS - BOCAS HOMES  
 OPCION 1

ANTEPROYECTO: MOLAS

FECHA: 20-04-2023

VERSION: V 1.0

PLANO N°: 01 / 03

PLANOS ARQUITECTONICOS

escala: 1:50

OPCIÓN 1:

SUPERFICIE CUBIERTA= 71 m<sup>2</sup>

SUPERFICIE SEMICUBIERTA= 61m<sup>2</sup>

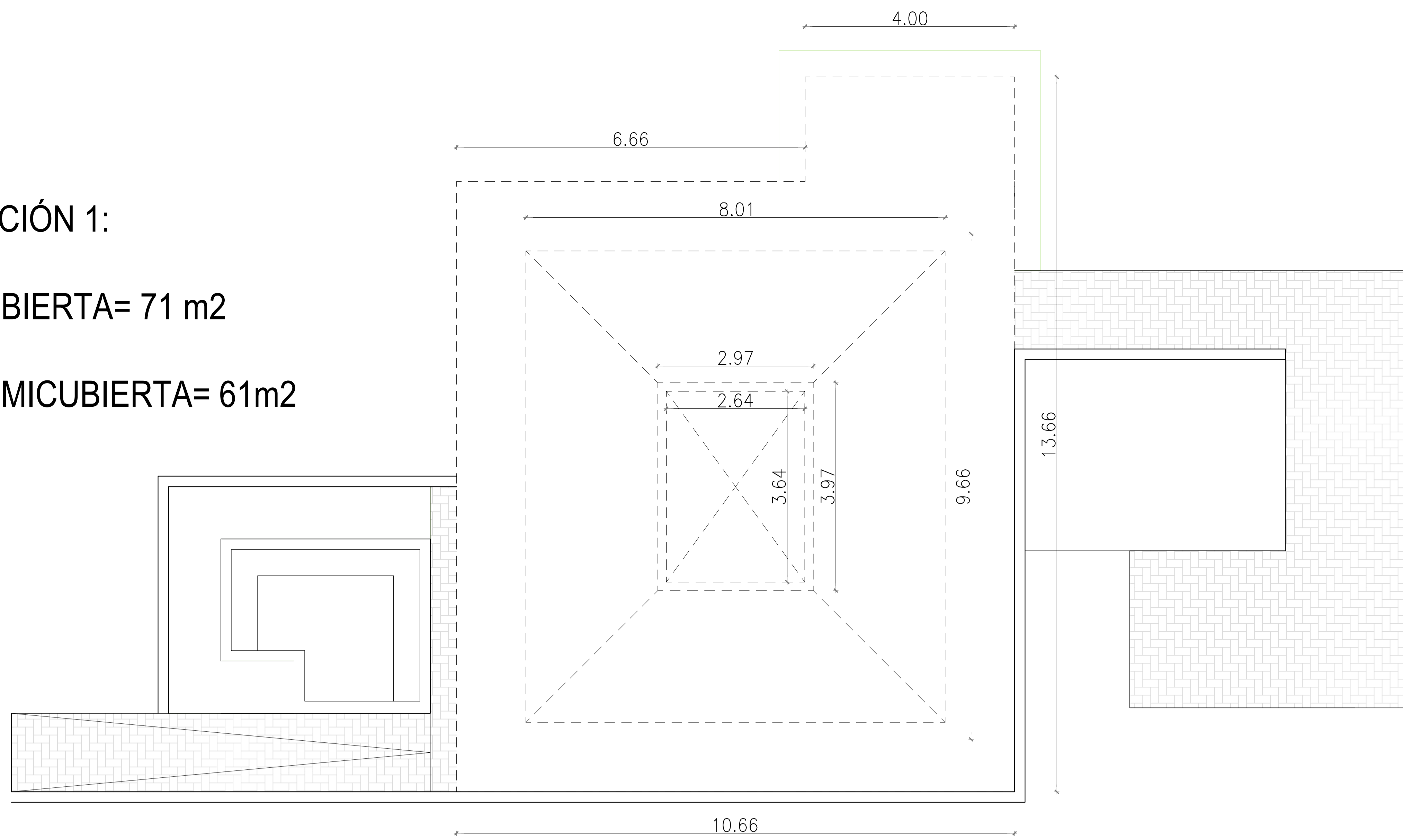

PLANTA TECHOS

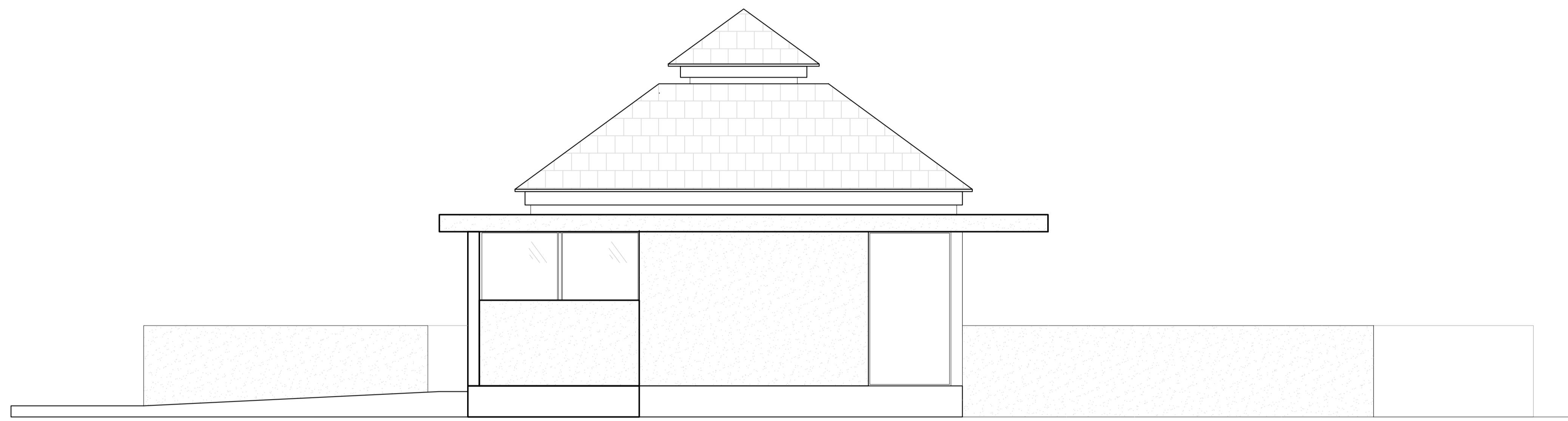

VISTA LATERAL BAÑO

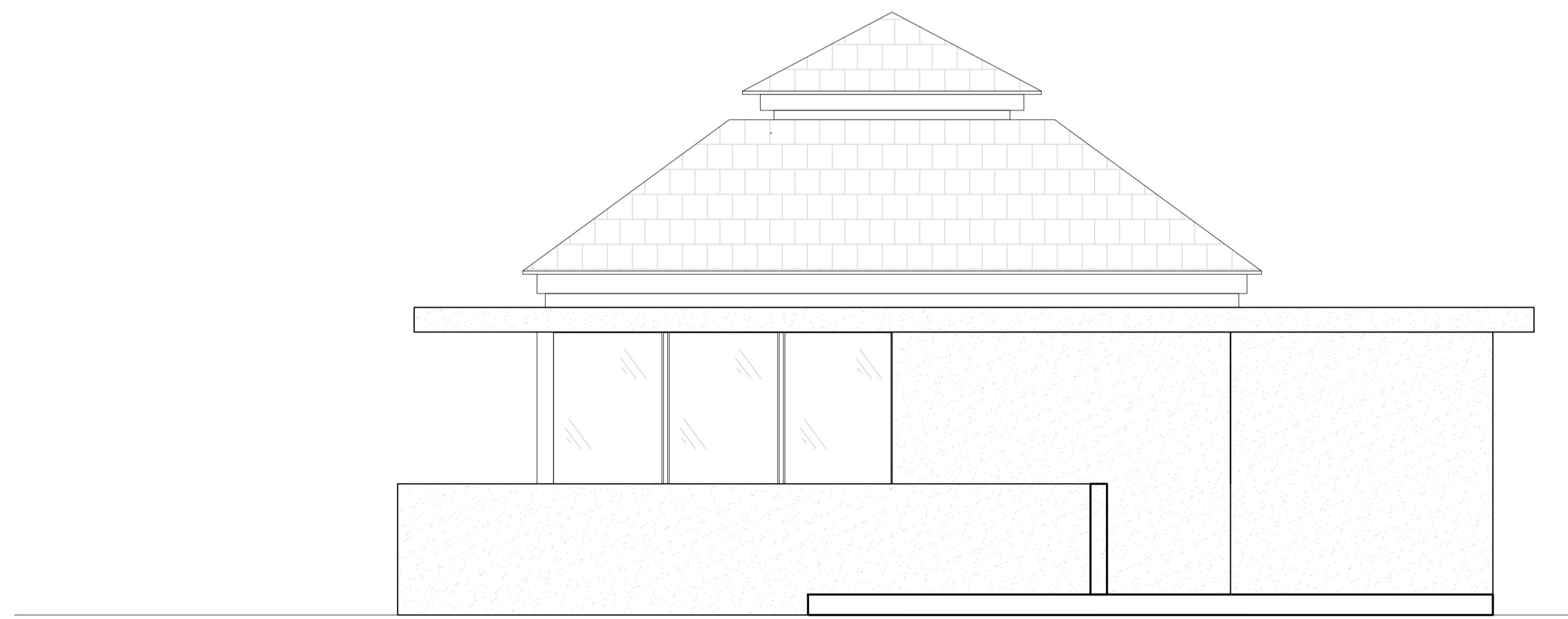

VISTA PATIO

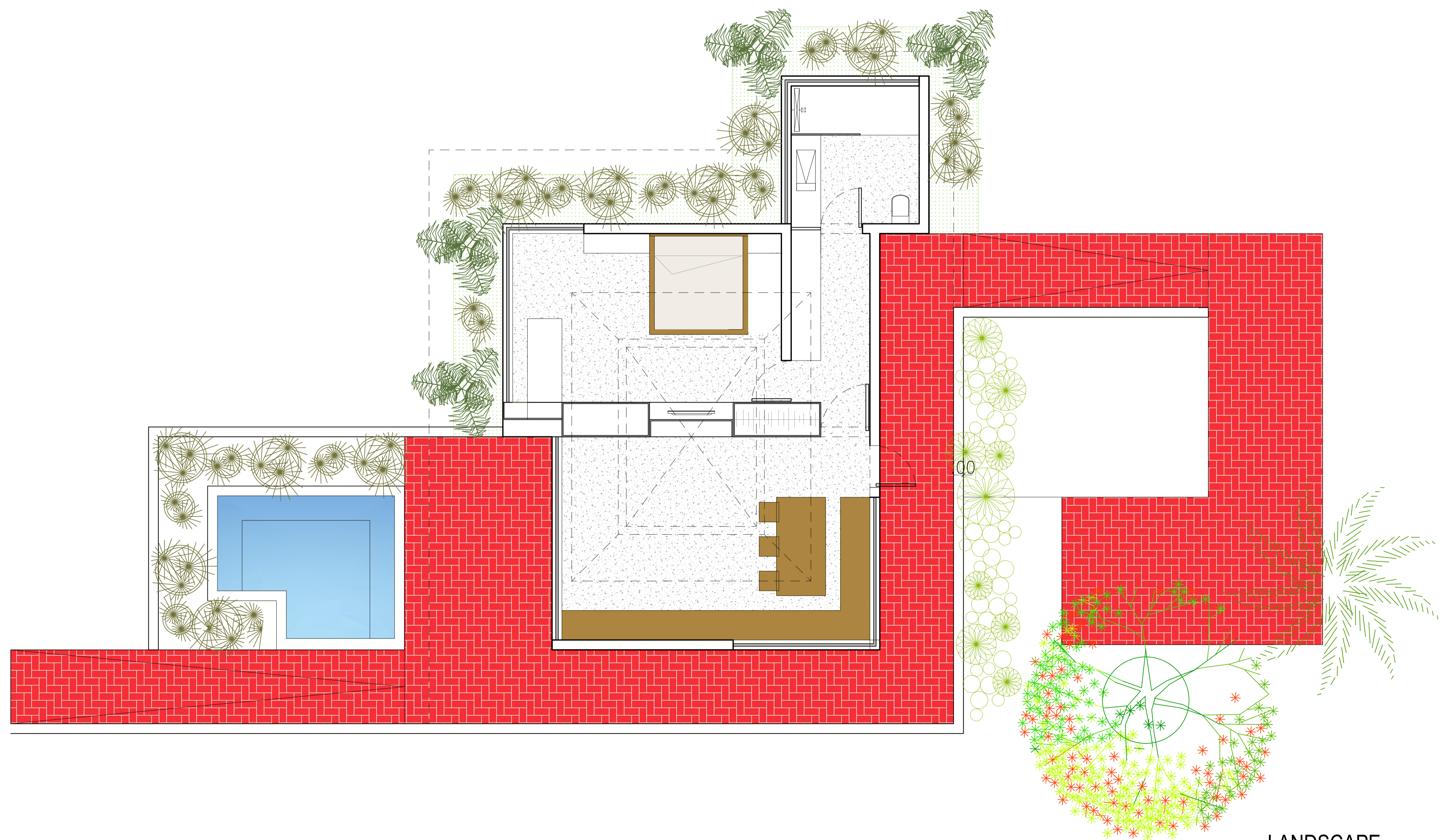

LANDSCAPE



RUC 155694120-2-2020 DV5  
 BOCAS DEL TORO, ISLA COLON, PANAMA  
 CELULAR +507 69029717  
 info@az-design.studio

PROHIBIDA SU REPRODUCCION

PLANO ORIGINAL PROPIEDAD INTELECTUAL DE  
 AZ DESIGN STUDIO, SE PROHIBE SU  
 REPRODUCCION TOTAL O PARCIAL, ASI COMO  
 TAMBIEN EL USO DE SU CONTENIDO SIN  
 PREVIO CONSENTIMIENTO ESCRITO.

FIRMA DE DR. DE OBRAS Y CONSTRUC. MUNICIPALES:

PROYECTO:

UBICACION: B.O. ORECK, BOCAS DEL TORO, PANAMA

PROPIETARIO:

FIRMA DE REPRESENTANTE LEGAL:

DISEÑO: ARQ. AZ DESIGN STUDIO S.A.

DIBUJADO:

FECHA (DD-MM-AA): 20-04-2023

ADORNOS Y REVISIONES (DD-MM-AA):

CONTENIDO:

PROYECTO:

LAS MOLAS - BOCAS HOMES  
 OPCION 1

ANTEPROYECTO: MOLAS

FECHA: 20-04-2023

VERSION: V 1.0

PLANO N°: 02 / 03

PLANOS ARQUITECTONICOS

escala: 1: 50